



# MANUEL D'INSTALLATION

---

## Ventilo-convecteur type de conduit

MKT3-V300G12-CL (KFC-PD-2T-300D3)

MKT3-V500G12-CL (KFC-PD-2T-500D3)

MKT3-V600G12-CL (KFC-PD-2T-600D3)

MKT3-V700G12-CL (KFC-PD-2T-700D3)

MKT3-V1000G12-CL (KFC-PD-2T-1000D3)

MKT3-V1400G12-CL (KFC-PD-2T-1400D3)



Merci beaucoup pour l'achat de notre produit.

Avant d'utiliser l'unité, veuillez lire attentivement ce manuel et le conserver afin de vous y reporter à l'avenir. L'illustration fournie dans ce manuel est à titre de référence seulement et peut être légèrement différente du produit à proprement parler.



RECONNAISSEZ CE SYMBOLE COMME INDICATION  
D'INFORMATIONS DE SÉCURITÉ IMPORTANTES

 **AVERTISSEMENT**

Ces instructions sont destinées à aider le personnel de service qualifié et agréé pour une installation, un réglage et un fonctionnement corrects de cet appareil. Lisez attentivement ces instructions avant de tenter l'installation ou le fonctionnement. Le non-respect de ces instructions peut entraîner une installation, un réglage, un entretien ou une maintenance incorrects pouvant entraîner un incendie, un choc électrique, des dommages matériels ou des blessures.

## SOMMAIRE

---

<b>1 PRÉCAUTIONS .....</b>	<b>01</b>
<b>2 INFORMATIONS RELATIVES À L'INSTALLATION .....</b>	<b>02</b>
<b>3 FONCTIONS ET CARACTÉRISTIQUES.....</b>	<b>02</b>
<b>4 ACCESSOIRES .....</b>	<b>02</b>
<b>5 PLAGE DE FONCTIONNEMENT .....</b>	<b>02</b>
<b>6 NOM DES PIÈCES .....</b>	<b>03</b>
<b>7 INSTALLATION.....</b>	<b>03</b>
<b>8 RACCORDEMENT DES TUYAUX .....</b>	<b>06</b>
<b>9 INSTALLATION DU TUYAU DE DRAINAGE .....</b>	<b>06</b>
<b>10 CÂBLAGE .....</b>	<b>06</b>

# 1 PRÉCAUTIONS

- Vérifiez que l'installation est conforme aux lois et réglementations locales, nationales et internationales.
- Lisez le chapitre « PRÉCAUTIONS » attentivement avant de commencer à l'installer le produit.
- Les précautions suivantes contiennent d'importants conseils de sécurité. Observez-les et gardez-les en mémoire.
- Conserver ce manuel en lieu sûr pour une future référence.
- Avant de sortir de l'usine, l'unité ventilo-convecteur (unités d'air) ont passé le test de résistance à la surpression du ventilo-convecteur, le réglage de l'équilibre statique et dynamique, le test de bruit, le test de volume d'air (froid), le test de propriété électrique et la détection de la qualité de l'encombrement.

## REMARQUE

Les précautions de sécurité énumérées dans le présent document sont divisées en deux catégories. Toutes deux contiennent des renseignements importants liés à la sécurité qui doivent être lus attentivement.

## AVERTISSEMENT

Ne pas suivre correctement ces instructions peut entraîner des endommagements.

## ATTENTION

Ne pas suivre correctement ces instructions peut entraîner des blessures ou des dommages sur l'équipement.

## REMARQUE

Une fois l'installation terminée, assurez-vous que l'unité fonctionne correctement lors de l'opération de démarrage. Expliquez au client comment faire fonctionner l'unité et l'entretenir.

## AVERTISSEMENT

- Seul du personnel technique formé et qualifié doit effectuer les opérations d'installation, de réparation ou d'entretien de l'équipement. Des opérations d'installation, de réparation et d'entretien mal effectuées peuvent entraîner des décharges électriques, des courts-circuits, des fuites, un incendie ou d'autres dommages sur l'appareil.
- Installez l'unité en respectant à la lettre les instructions d'installation. Une installation défectueuse peut entraîner des fuites d'eau, des décharges électriques ou un incendie.
- Lorsque vous installez l'unité dans une petite pièce, adoptez les mesures nécessaires afin que la concentration en réfrigérant ne dépasse pas les limites de sécurité autorisées en cas de fuite de réfrigérant. Contactez le revendeur pour obtenir de plus amples informations. Une quantité excessive de réfrigérant dans un environnement clos peut entraîner une carence en oxygène.

## AVERTISSEMENT

- Utilisez les accessoires fournis avec le produit et les pièces indiquées pour l'installation. Dans le cas contraire, l'ensemble pourrait chuter et des fuites d'eau, des décharges électriques et un incendie pourraient se produire.
- L'appareil doit être installé à 2,3 m au-dessus du sol.
- L'appareil ne doit pas être installé dans une buanderie.
- Avant d'accéder aux bornes, tous les circuits doivent être débranchés.
- L'appareil doit être positionné de sorte à ce que sa fiche soit accessible.
- Un repère doit être inscrit sur le caisson de l'appareil afin d'indiquer le sens de circulation du liquide.
- Pour les travaux électriques, suivez les normes et les réglementations nationales et locales en matière de câblage ainsi que les instructions de ce manuel d'installation. Utilisez un circuit indépendant et une seule prise. Une insuffisance de la capacité du circuit d'alimentation et des travaux mal effectués peuvent entraîner des décharges électriques.
- Utilisez le câble indiqué et veillez à ce qu'il soit bien raccordé et fermement serré afin qu'aucune force externe ne s'exerce sur la borne.
- Si le câble est mal raccordé ou mal fixé, une surchauffe ou un incendie peuvent se produire au niveau du raccordement.
- Les câbles doivent être correctement positionnés afin que le couvercle du coffret électrique ferme bien. Si le couvercle du coffret électrique ne ferme pas bien, une surchauffe au niveau des bornes, un incendie ou une décharge électrique pourraient se produire.
- Un câble d'alimentation endommagé doit être remplacé par le fabricant ou par un technicien ou une personne qualifiée afin d'éviter tout danger.
- Un dispositif de coupure omnipolaire dont la distance d'ouverture des contacts est d'au moins 3 mm sur tous les pôles doit être connecté au câblage fixe.
- Lors de le raccordement des tuyaux, ne laissez pas des substances pénétrer dans le système de réfrigération. Dans le cas contraire, cela pourrait diminuer la capacité et augmenter la pression de manière anormale dans le système de réfrigération.
- Ne modifiez pas la longueur du cordon d'alimentation électrique et n'utilisez pas une rallonge. Ne branchez pas d'autres appareils électriques sur la prise unique. Dans le cas contraire, cela pourrait provoquer un incendie.
- Si une fuite d'eau se produit lors de l'installation, ventilez immédiatement la pièce.
- Une fois les travaux d'installation terminés, vérifiez qu'il n'existe pas de fuite d'eau.
- L'eau froide dans l'unité ne dépasse pas 3 °C et l'eau chaude ne dépasse pas 80 °C. L'eau présente dans l'unité doit être propre et la qualité de l'air doit répondre à la norme : PH=6.5~7.5.

## ATTENTION

- Avant d'installer l'unité, il est nécessaire de vérifier si le fil de terre est chargé. Si c'est le cas, l'unité ne doit pas être installée avant correction.
- Raccorder le climatiseur à la terre. Ne pas relier le fil de terre à des tuyauteries de gaz ou d'eau, à un paratonnerre ou à un câble de terre téléphonique. Une mauvaise mise à la terre peut provoquer des décharges électriques.
- Veuillez à installer un disjoncteur de mise à la terre. Ne pas en installer peut provoquer des décharges électriques.
- Branchez les câbles de l'unité extérieure, puis ceux de l'unité intérieure. Il est absolument interdit de brancher le climatiseur sur la source d'alimentation électrique tant que les câbles et les tuyauteries du climatiseur n'ont pas été raccordés.
- En suivant les instructions de ce manuel d'installation, installez une tuyauterie d'évacuation afin que l'eau puisse être évacuée correctement et isolez les tuyauteries pour éviter la condensation. Si les tuyauteries sont mal raccordées, des fuites d'eau peuvent se produire et occasionner des dégâts.
- Installez l'unité intérieure, l'unité extérieure, le câblage d'alimentation et les câbles de raccordement à une distance d'au moins 1 m de téléviseurs ou de radios afin d'éviter toute interférence ou bruit sur l'image. Selon les ondes radio, une distance d'un mètre n'est parfois pas suffisante pour éliminer le bruit.
- Cet appareil ne doit pas être utilisé par des personnes (y compris des enfants) dont les capacités physiques, sensorielles ou mentales sont réduites, ou ne disposant pas de l'expérience et des connaissances suffisantes, sauf si elles sont supervisées ou qu'une personne responsable de leur sécurité leur a expliqué comment utiliser l'appareil.



**ÉLIMINATION** : Ne jetez pas ce produit avec les déchets ménagers ordinaires. Ce type d'appareils doit être collecté séparément afin de faire l'objet d'un traitement spécifique.

Coupez l'alimentation électrique avant toute opération de nettoyage ou d'entretien. Utiliser un chiffon sec pour nettoyer l'unité.

Le climatiseur ne doit pas être installé :

- en présence de pétrolatum.
- dans un environnement où l'air est chargé en sel (près de la côte), en présence de gaz caustiques (par ex., sulfure) dans l'air (près d'une source thermique).
- en cas d'oscillation violente de la tension (dans des usines), dans des bus ou des armoires.
- dans une cuisine où il existe de la vapeur d'huile.
- en présence d'ondes électromagnétiques fortes, en présence de matières ou de gaz inflammables.
- en cas d'évaporation de liquide acide ou alcalin, dans d'autres conditions spéciales.

## 2 INFORMATIONS RELATIVES À L'INSTALLATION

- Pour installer correctement l'appareil, veuillez lire ce « Manuel du propriétaire et d'installation » avant de commencer.
- Le climatiseur doit être installé par du personnel qualifié.
- Lorsque vous effectuez l'installation de l'unité intérieure ou de ses tuyauteries, suivez ce manuel le plus strictement possible.
- Si le climatiseur est installé sur une partie métallique du bâtiment, il doit être isolé électriquement conformément aux normes applicables en matière d'appareils électriques.
- Une fois l'installation terminée, ne mettez l'appareil sous tension qu'après avoir effectué une vérification exhaustive.
- Toute éventuelle modification du présent manuel due à une amélioration du produit ne fera en aucun cas l'objet d'une notification.

## 3 FONCTIONS ET CARACTÉRISTIQUES

- Unité encastrée dans le plafond : économie d'espace et aspect soigné.
- Grande capacité de refroidissement/chauffage, haute efficacité et économie d'énergie.
- Régler la température intérieure rapidement et en moyenne. Conception à faible bruit.
- La sortie d'air est installée selon les exigences du client.

## 4 ACCESSOIRES

Tableau 4-1

Nom de l'accessoire	Qté.	Pointu	Objectif
Manuel du propriétaire et d'installation	1	Le présent manuel	_____

## 5 PLAGE DE FONCTIONNEMENT

Pour un fonctionnement sûr et efficace, le système doit être utilisé dans les températures suivantes.

Tableau 5-1

Mode	Temp.	
	Température ambiante	Température d'entrée d'eau
Refroidissement	17°C~30°C	3°C~30°C
Fonctionnement en mode chauffage (non présent sur le type refroidissement uniquement)	17°C~30°C	30°C~75°C
Opération de déshumidification	17°C~30°C	3°C~30°C

## REMARQUE

- Si le climatiseur est utilisé dans d'autres conditions, l'unité pourrait présenter des dysfonctionnements.
- Il est normal que de la condensation se forme à la surface du climatiseur lorsque l'humidité relative dans la pièce est plus importante. Fermer la porte et la fenêtre.
- L'appareil fonctionnera de façon optimum dans cette plage de températures.
- Pression de fonctionnement max. du système d'eau : 1.6 MPa, min : 0.15MPa.

## 6 NOM DES PIÈCES

Les chiffres ci-dessus sont des modèles d'instance, qui seraient différents de celui que vous achetez.

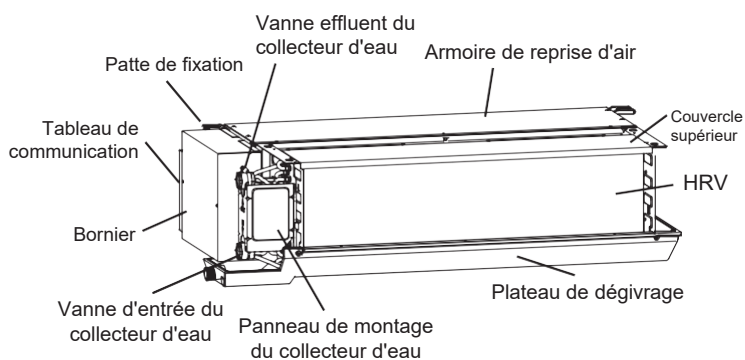

Deux cochlées

III. 6-1

## 7 INSTALLATION

### 7.1 Site d'installation

- Installer l'unité dans un endroit où l'espace sera suffisant pour effectuer les opérations d'installation et d'entretien.
- Installer l'unité à un endroit où le plafond est horizontal et suffisamment résistant pour supporter le poids de l'unité intérieure.
- Installer l'unité de sorte à ce que l'entrée d'air et la sortie d'air ne soient pas bloquées, et que l'air extérieur ait le moins d'impact possible.
- Installer l'unité dans un endroit où l'air soufflé atteindra toutes les parties de la pièce.
- Installez l'unité à un endroit où il est facile de faire sortir le tuyau de raccordement et le tuyau de drainage.
- Installez l'unité là où la chaleur connotative est émise directement par une source de chaleur.

## ATTENTION

Installer l'appareil dans l'un des endroits suivants peut donner lieu à des dysfonctionnements (si cela est inévitable, demander conseil au fournisseur) :

- Le site contient des huiles minérales comme du lubrifiant de coupe.
- En bord de mer, où l'air est très salé.
- Zone de sources chaudes où existent des gaz corrosifs, par exemple, du gaz sulfuré.
- Dans une usine où l'alimentation électrique fluctue énormément.
- Dans une voiture ou une cabine.
- Des endroits comme une cuisine où il y a de la vapeur d'huile.
- En présence de fortes ondes magnétiques.
- En présence de gaz ou de matières inflammables.
- Un endroit où des gaz acides ou alcalins s'évaporent. D'autres environnements spéciaux.

Précautions avant l'installation

- Sélectionner le moyen le plus adapté pour transporter l'unité.
- Dans la mesure du possible, transporter cet équipement dans son emballage d'origine.
- Si le climatiseur doit être installé sur une structure métallique du bâtiment, une isolation électrique doit être réalisée et l'installation doit être conforme aux normes techniques applicables aux dispositifs électriques.
- Avant d'installer l'appareil, assurez-vous auprès de l'utilisateur qu'il n'y a pas de câbles, de conduites d'eau, de conduites d'air, etc. dans le mur ou le sol du site d'installation, afin d'éviter les accidents dus à des dommages.

### 7.2 Installation des ventilo-convecteurs

Confirmez les dimensions de l'unité intérieure par rapport à la figure suivante.

- Installez les  $\Phi 10$  boulons de suspension (4 boulons)
- Les intervalles des boulons de suspension sont indiqués dans la figure suivante.
- Utiliser les boulons de suspension  $\Phi 10$ .
- Le traitement du plafond dépend des bâtiments. Pour les mesures détaillées, négocier avec le personnel chargé de la construction et de l'aménagement.
- Étendue du démontage du plafond. Veillez à ce que le plafond reste horizontal. Renforcer les poutres et les poutrelles du plafond afin d'éviter les vibrations du plafond.

- Coupez les poutres et les poutrelles du plafond.
- Renforcer la partie coupée, les poutres et les poutrelles du plafond.

- Une fois le corps principal suspendu, travaillez sur les tuyaux et les fils au plafond. Décidez de la direction de sortie des tuyaux après avoir choisi le site d'installation. En particulier, lorsqu'un plafond est disponible, étendez le tuyau de réfrigérant, le tuyau de drainage, les fils de connexion intérieur/extérieur et les lignes du contrôleur de fil jusqu'à la position de connexion avant de suspendre l'unité.

### 7.2.1 Procédure d'installation des boulons de suspension

- En fonction de la structure de l'unité, veuillez régler le pas de vis en fonction de la taille des figures suivantes :
- Structure en bois  
Passer des tasseaux au-dessus des poutres et installer les boulons de suspension.

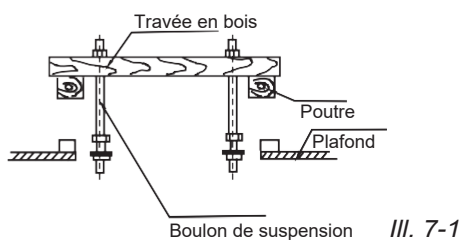

- Vieux béton brut de décoffrage  
Utiliser des boulons encastrés et des bouchons d'extraction encastrés.

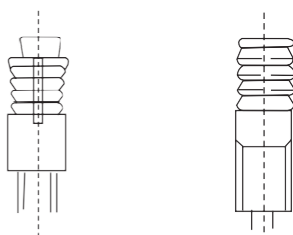

- Structure en poutres et poutrelles d'acier  
Installer et utiliser une cornière en acier.

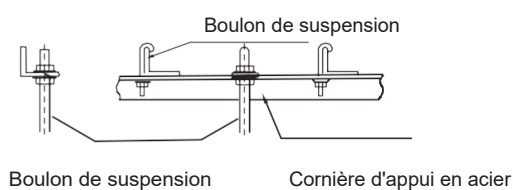

### 7.2.2 Espace requis

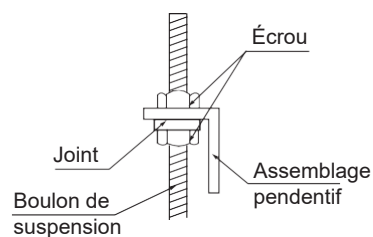
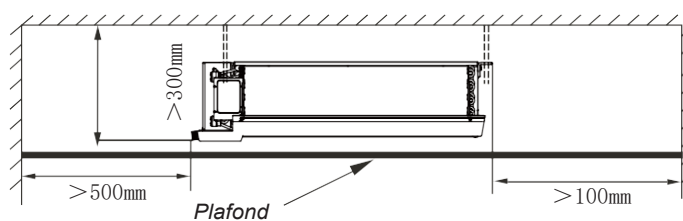
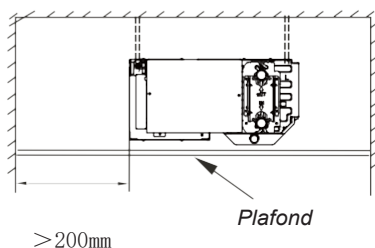

- Crépi neuf en béton  
Utiliser une bague ou un boulon encastré.

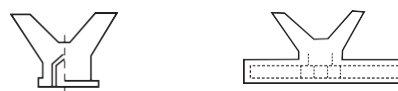

Insert de type rabat    Insert à glissière

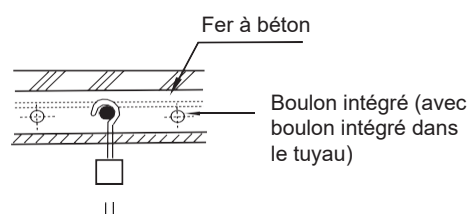

- Suspension de l'unité intérieure
  - Utilisez des outils tels que des poulies pour hisser l'unité intérieure au boulon suspendu.
  - Utilisez des outils tels que le gradient pour installer l'unité intérieure horizontalement. Le manque d'horizontalité peut entraîner des fuites d'eau.
- Connectez le conduit.  
La longueur du conduit est déterminée en fonction de la pression statique externe.
- Installez le commutateur du contrôleur câblé.  
Pour l'installation du commutateur de contrôleur câblé, consultez le manuel d'installation du contrôleur câblé.

### 7.2.3 Schéma de spécification de l'unité d'échantillonnage

Les quantités des ventilateurs et des moteurs sont uniquement à titre indicatif, veuillez prévaloir en nature !

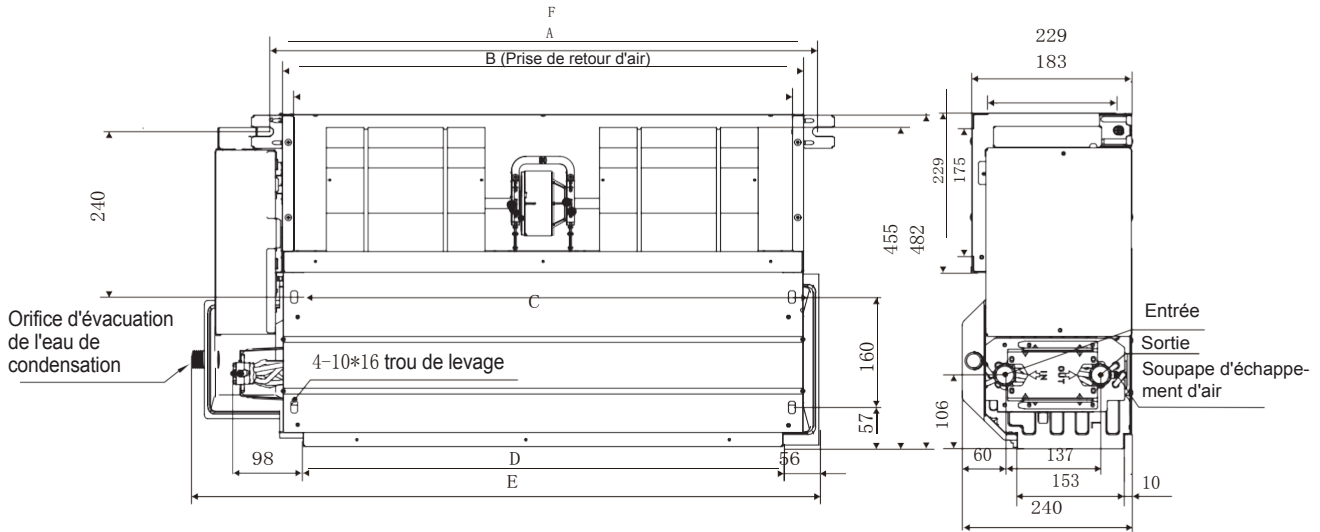

III. 7-9.1

Tableau 7-1

Modèle Taille	Modèle 300	Modèle 500	Modèle 600	Modèle 700	Modèle 1000	Modèle 1400
A	620	755	850	1025	1215	1745
B	588	723	818	993	1183	1713
C	588	723	818	993	1183	1713
D	560	695	790	965	1155	1685
E	972	1107	1202	1377	1567	2097
F	658	793	888	1063	1253	1783

#### REMARQUE

- Les chiffres ci-dessus sont des modèles d'instance, qui seraient différents de celui que vous achetez.
- Les lignes brisées dans les figures ci-dessus illustrent la dimension de la boîte de retour d'air. (Boîtier de retour d'air latéral inférieur et boîtier de retour d'air arrière)
- Si vous avez besoin de commander une boîte de retour d'air chez nous, veuillez décrire précisément le type dont vous avez besoin.

## 8 RACCORDEMENT DES TUYAUX

- Avec la soupape de décharge d'air, l'autre côté est le tuyau d'arrivée d'eau.
- Lorsque vous connectez le collecteur d'eau, réglez le couple de serrage sur 6180 ~ 7540 N.cm (630 ~ 770 kgf.cm) et utilisez une clé pour le serrer comme indiqué dans l'illustration.
- Le diamètre de la jonction conjonctive dans le tuyau d'entrée d'eau et le tuyau de sortie d'eau est le filetage du tuyau de tapper RC3/4 à l'intérieur.
- Le diamètre du tuyau de condensat est le filetage du tuyau de taraudage ZG3/4 à l'extérieur.

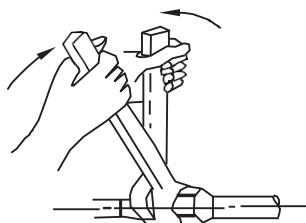

III. 8-1

## 9 INSTALLATION DU TUYAU DE DRAINAGE

- Installez le tuyau de drainage du ventilo-convecteur. Avant de sortir de l'usine, le dalot adopte le filetage du tuyau.

### REMARQUE

- Assurez-vous d'effectuer une isolation thermique pour le tuyau de vidange de l'unité intérieure. Sinon, de la condensation se produira. Le joint de l'unité intérieure doit également subir un traitement d'isolation thermique.
- Lors du raccordement des tuyaux, utilisez le liant en PVC rigide et assurez-vous qu'il n'y a pas des fuites.
- Identique au joint de l'unité intérieure. Veillez à ne pas appliquer de force sur le côté tuyau de l'unité intérieure.

### REMARQUE

- La pente descendante du tuyau de drainage doit être supérieure à (1/100), sans coudes au milieu.
- La longueur totale du tuyau de drainage lorsqu'il est tiré en travers ne doit pas dépasser 20 m, lorsque le tuyau est trop long, un support d'appui doit être installé pour éviter qu'il ne s'envole.
- Les tuyaux centralisés doivent être répartis contre la figure indiquée sur le côté droit.

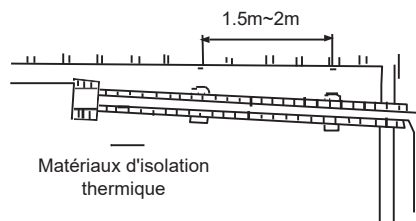

Le gradient descendant est supérieur à 1/100

III. 9

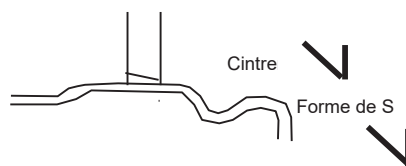

III. 9-2

Aussi grand que possible (environ 10 cm)

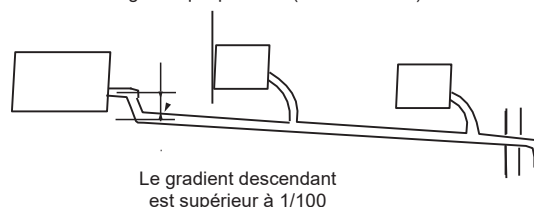

Le gradient descendant est supérieur à 1/100

III. 9-3

### Test de vidange

- Avant le test, assurez-vous que les tuyaux de drainage sont lisses et que les adaptateurs sont scellés.
- Les pièces nouvellement construites doivent subir le test de vidange avant la pose du plafond.

## 10 CÂBLAGE

### ATTENTION

- Le climatiseur doit utiliser une alimentation électrique indépendante avec une tension nominale.
- L'alimentation électrique externe du climatiseur doit être raccordée à la terre et le fil de terre doit être relié au fil de terre de l'unité intérieure et de l'unité extérieure.
- Les travaux de câblage doivent être effectués par un électricien qualifié et dans le respect des schémas électriques.
- Un dispositif de coupure omnipolaire dont la distance d'ouverture des contacts est d'au moins 3 mm sur tous les pôles et un disjoncteur différentiel (RCD) de plus de 10 mA doivent être intégrés dans le câblage fixe conformément à la législation nationale.
- L'appareil doit être installé conformément à la réglementation en matière de câblage.
- Assurez-vous de bien localiser le câblage d'alimentation et le signal pour éviter les perturbations croisées. Ne mettez pas l'appareil sous tension avant d'avoir bien vérifié le câblage.

DÉBIT D'AIR (PCM)		200~1400
ALIMENTATION	PHASE	Monophasée
	FRÉQUENCE ET TENSION	220-240 V~ 50 Hz
COUPE-CIRCUIT/FUSIBLE (A)		15/15
CÂBLAGE D'ALIMENTATION DE L'UNITÉ INTÉRIEURE (mm <sup>2</sup> )	EN DESSOUS DE 50 M	Câbles à paire torsadée : 1,5
CÂBLAGE À LA TERRE (mm <sup>2</sup> )		1,5

La désignation du type de cordon d'alimentation est H05RN-F ou au-dessus.

## 10.1 Schéma de câblage

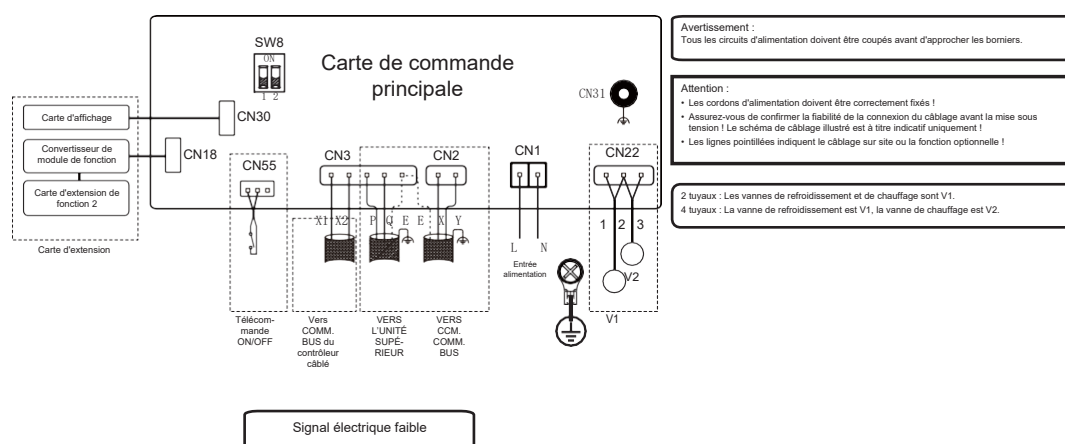

## 10.2 Le modèle par défaut du ventilo-convecteur CC est réglé sur 12 Pa en sortie d'usine.

Les clients peuvent appeler la position de réponse pour choisir le modèle et la pression statique en fonction de la plaque signalétique et des exigences réelles de pression statique des modèles et du tableau des codes de numérotation statique.

### Tableau des codes de numérotation statique :

PRESSION STATIQUE	12 Pa par défaut (sous réserve du réglage du contrôleur de fil)	12Pa	30Pa	50Pa
SW8				

## 10.3 Défaut et protection

Définition du défaut, code, condition de déclenchement/effacement, niveau

N°	Définition du défaut	Modèles applicables	Classification sous-défaut	Nouveau code défaut (version V11)	Sous-code (V11)	Classe de défaillance (L1>L2>L3)
1	Panne du ventilateur	Défaut de protection	J0	1	Plusieurs pannes du moteur en 60 minutes	L1
2	Panne du ventilateur	Échec de l'arrêt forcé	Jy	Z	Panne unique du moteur	L2
3	Panne du ventilateur	Échec de l'arrêt forcé	J4	5	Inadéquation du moteur	L2
4	Niveau d'eau par défaut (réservé)	Échec de l'arrêt forcé	b3	4	Panne du corps de la pompe à eau 1	L2
5	Niveau d'eau par défaut (réservé)	Échec de l'arrêt forcé	b3	5	Panne du corps de la pompe à eau 2	L2
6	Niveau d'eau par défaut	Échec de l'arrêt forcé	b3	6	Échec de l'alarme du commutateur de niveau d'eau	L2
7	Échec EEPROM	Défaut de protection de la commande électrique	P7	1	Échec EEPROM	L2
8	Défaut EEPROM (réservé)	Défaut de protection de la commande électrique	P7	2	Défaillance côté panneau E	L2
9	Panne du capteur d'admission d'air	Panne du capteur	E2	4	Panne du capteur T1	L2
10	Panne du capteur T2A	Panne du capteur	F0	1	Panne du capteur T2A	L3
11	Panne du capteur T2B	Panne du capteur	F2	1	Panne du capteur T2B	L3
12	Erreur de réglage du code de numérotation	Échec de l'installation	U1	1	Modèle non défini	L2
13	Erreur de réglage du code de numérotation	Échec de l'installation	U1	2	Capacité non définie	L2
14	La communication entre le contrôleur principale et le module est défectueuse	Défaut de communication	C4	1	Défaut de communication entre le contrôleur principale et le module de contrôle	L2
15	Échec de communication entre l'unité intérieure et la carte externe	Défaut de communication	C6	1	Échec de communication entre l'unité intérieure et le panneau/panneau d'affichage	L3

N°	Définition du défaut	Modèles applicables	Classification sous-défaut	Nouveau code défaut (version V11)	Sous-code (V11)	Classe de défaillance (L1>L2>L3)
16	Échec de communication entre l'unité intérieure et la carte externe	Défaut de communication	C7	8	Échec de communication entre l'unité intérieure et la carte d'extension 2	L2
17	Échec de communication entre l'unité intérieure et la carte externe	Défaut de communication	C7	9	La communication entre l'unité intérieure et la plaque d'adaptation est défectueuse	L2
18	Panne du capteur d'humidité (réservé)	Échec non-stop	EA	2	Défaillance du capteur d'humidité	L3
19	Échec de communication entre l'unité intérieure et le contrôleur câblé	Défaut de communication	C5	1	Échec de communication entre l'unité intérieure et le contrôleur câblé	L3
20	Défaillance du contrôleur et du capteur du panneau (réservé)	Échec non-stop	E3	1	Panne du capteur de température du contrôleur câblé	L3
21	Panne du contrôleur et du capteur du panneau (réservé)	Échec non-stop	E3	3	Panne du capteur de température externe	L3
22	Hors limites	Échec de la classe d'état	P0	2	Protection antigel	L3
23	Hors limites	Échec de la classe d'état	P0	1	La température de l'eau est trop élevée	L3
24	Arrêt à distance	Classe d'avertissement	d6	1	Arrêt à distance	L3

### REMARQUE

- L1, L2, L3 signifie classe de défaillance, arrêt de défaut L1, non récupérable ; Arrêt de défaut L2, récupérable ; Alerte de défaut L3, l'unité maintient le fonctionnement de la fonction minimale.
- Le "Jyz" ("y" et "z" représentent des valeurs spécifiques) dans la panne de ventilateur 2 signifie une panne de ventilateur, différentes valeurs représentent une panne de ventilateur différente.
- Pour le ventilo-convecteur CC canalisé, il n'y a pas de panne du capteur n°10 T2A et de panne du capteur n°11 T2B.

## 10.1 Tableaux

MODÈLE : MKT3-V300G12-CL (KFC-PD-2T-300D3)			
Informations permettant d'identifier le(s) modèle(s) auquel (auxquels) les informations se rapportent :			
Article	Symbole	Valeur	Unité
Capacité de refroidissement (sensible)	Prated,c	2.66	kW
Capacité de refroidissement (latente)	Prated,c	0.69	kW
Capacité de chauffage	Prated,h	3.95	kW
Puissance électrique totale absorbée	Pelec	0.025	kW
Niveau puiss. acoust. (par réglage de vitesse, le cas échéant)	LWA	56/46/38.5	dB
Coordonnées de contact			

MODÈLE : MKT3-V500G12-CL (KFC-PD-2T-500D3)			
Informations permettant d'identifier le(s) modèle(s) auquel (auxquels) les informations se rapportent :			
Article	Symbole	Valeur	Unité
Capacité de refroidissement (sensible)	Prated,c	3.54	kW
Capacité de refroidissement (latente)	Prated,c	1.01	kW
Capacité de chauffage	Prated,h	5.50	kW
Puissance électrique totale absorbée	Pelec	0.040	kW
Niveau puiss. acoust. (par réglage de vitesse, le cas échéant)	LWA	58/53/44.5	dB
Coordonnées de contact			

MODÈLE : MKT3-V600G12-CL (KFC-PD-2T-600D3)			
Informations permettant d'identifier le(s) modèle(s) auquel (auxquels) les informations se rapportent :			
Article	Symbole	Valeur	Unité
Capacité de refroidissement (sensible)	Prated,c	4.60	kW
Capacité de refroidissement (latente)	Prated,c	1.25	kW
Capacité de chauffage	Prated,h	6.90	kW
Puissance électrique totale absorbée	Pelec	0.065	kW
Niveau puiss. acoust. (par réglage de vitesse, le cas échéant)	LWA	64/57.5/49	dB
Coordonnées de contact			

<b>MODÈLE : MKT3-V700G12-CL (KFC-PD-2T-700D3)</b>			
Informations permettant d'identifier le(s) modèle(s) auquel (auxquels) les informations se rapportent :			
Article	Symbole	Valeur	Unité
Capacité de refroidissement (sensible)	Prated,c	5.54	kW
Capacité de refroidissement (latente)	Prated,c	0.96	kW
Capacité de chauffage	Prated,h	7.60	kW
Puissance électrique totale absorbée	Pelec	0.075	kW
Niveau puiss. acoust. (par réglage de vitesse, le cas échéant)	LWA	65/60/54.5	dB
Coordonnées de contact			

<b>MODÈLE : MKT3-V1000G12-CL (KFC-PD-2T-1000D3)</b>			
Informations permettant d'identifier le(s) modèle(s) auquel (auxquels) les informations se rapportent :			
Article	Symbole	Valeur	Unité
Capacité de refroidissement (sensible)	Prated,c	6.95	kW
Capacité de refroidissement (latente)	Prated,c	2.10	kW
Capacité de chauffage	Prated,h	11.00	kW
Puissance électrique totale absorbée	Pelec	0.119	kW
Niveau puiss. acoust. (par réglage de vitesse, le cas échéant)	LWA	67/61/50	dB
Coordonnées de contact			

<b>MODÈLE : MKT3-V1400G12-CL (KFC-PD-2T-1400D3)</b>			
Informations permettant d'identifier le(s) modèle(s) auquel (auxquels) les informations se rapportent :			
Article	Symbole	Valeur	Unité
Capacité de refroidissement (sensible)	Prated,c	9.08	kW
Capacité de refroidissement (latente)	Prated,c	2.03	kW
Capacité de chauffage	Prated,h	12.67	kW
Puissance électrique totale absorbée	Pelec	0.119	kW
Niveau puiss. acoust. (par réglage de vitesse, le cas échéant)	LWA	69/65/61.5	dB
Coordonnées de contact			



16126200A18239 V1.0

Traduit par Caballería <<http://www.caballeria.com>>

# frigicoll

OFICINA CENTRAL  
Blasco de Garay, 4-6  
08960 Sant Just Desvern  
Barcelona  
Tel. 93 480 33 22  
<http://www.frigicoll.es>

BUREAU CENTRAL  
Parc Silic-Immeuble Panama  
45 rue de Villeneu  
94150 Rungis  
Tél. +33 9 80 80 15 14  
<http://www.frigicoll.es>