



Manuel d'Utilisation

Capteur de fuite de réfrigérant

CE-N8RS-02 (K-N8RS-02)



Note:

Merci beaucoup pour l'achat de notre produit. Avant d'utiliser l'unité, veuillez lire attentivement ce manuel et le conserver afin de vous y reporter à l'avenir.

- Ce manuel fournit la description détaillée des précautions qui doivent être portées à votre attention pendant l'opération.
- Afin d'assurer un fonctionnement correct de l'alarme de fuite de réfrigérant, veuillez lire attentivement ce manuel avant d'utiliser l'appareil.
- Pour une référence future, gardez ce manuel après l'avoir lu.

SOMMAIRE

1 PRÉCAUTIONS DE SÉCURITÉ GÉNÉRALES

- 1.1 À propos de la documentation..... 01
- 1.2 Pour l'utilisateur 02

2 ACCESSOIRE

3 INSTRUCTIONS D'UTILISATION

- 3.1 Avertissement de sécurité..... 06
- 3.2 Présentation du produit 13
- 3.3 Descriptions des indicateurs..... 14

4 INSTALLATION

- **4.1 Précautions** 15
 - **4.2 Installation des structures** 17
 - **4.3 Installation électrique** 20
 - **4.4 Installation du capteur** 38
 - **4,5 Débogage** 40
 - **4.6 Description de l'erreur de la pièce jointe I** 42
 - **4.7 Instructions de réinitialisation de l'Annexe II** 47
-

1 PRÉCAUTIONS DE SÉCURITÉ GÉNÉRALES

1.1 À propos de la documentation

- La documentation d'origine est rédigée en anglais. Toutes les autres langues sont des traductions.
- Les précautions décrites dans ce document couvrent des sujets très importants, suivez-les attentivement.
- Toutes les activités décrites dans le manuel d'installation doivent être effectuées par un installateur agréé.

1.1.1 Signification des avertissements et symboles

 **DANGER**

Indique une situation entraînant des blessures graves.

 **DANGER : RISQUE D'ÉLECTROCUTION**

Indique une situation pouvant entraîner une électrocution.

 **DANGER : RISQUE DE BRÛLURE**

Indique une situation qui pourrait entraîner des brûlures en raison de températures extrêmement chaudes ou froides.

AVERTISSEMENT

Indique une situation pouvant entraîner des blessures graves.

ATTENTION

Indique une situation pouvant entraîner des blessures mineures ou modérées.

REMARQUE

Indique une situation pouvant entraîner des dommages matériels ou matériels.

INFORMATIONS

Indique des conseils utiles ou des informations supplémentaires.

1.2 Pour l'utilisateur

- Si vous ne savez pas comment faire fonctionner l'appareil, contactez votre installateur.

- L'appareil n'est pas destiné à être utilisé par des personnes, y compris des enfants, ayant des capacités physiques, sensorielles ou mentales réduites, ou un manque d'expérience et de connaissances, à moins qu'elles n'aient reçu une surveillance ou des instructions concernant l'utilisation de l'appareil par une personne responsable de leur sécurité. Les enfants doivent être supervisé afin de s'assurer qu'ils ne jouent pas avec la produit.

ATTENTION

NE PAS rincer l'unité. Cela peut provoquer des chocs électriques ou un incendie.

REMARQUE

- Ne placez PAS d'objets ou de matériel sur l'unité.
- Ne PAS vous asseoir, grimper ou vous tenir debout sur l'appareil.

- Les unités sont marquées du symbole suivant :



Cela signifie que les produits électriques et électroniques ne doivent pas être mélangés avec les ordures ménagères non triées. N'essayez pas de démonter le système vous-même : le démontage du système, le traitement du réfrigérant, de l'huile et des autres pièces doivent être effectués par un installateur agréé et doivent être conformes à la législation en vigueur. Les unités doivent être traitées dans une installation de traitement spécialisée pour réutilisation, recyclage et récupération. En vous assurant que ce produit est éliminé correctement, vous contribuerez à prévenir les conséquences négatives potentielles pour l'environnement et la santé humaine. Pour plus d'informations, contactez votre installateur ou les autorités locales.

2 ACCESSOIRE

N°	Description	Quantité	Remarques
1	Boîtier de commande d'alarme de fuite de réfrigérant	1	Produire des alarmes et émettre des signaux
2	Capteur	1	Détection du réfrigérant
3	Fil de connexion du capteur	1	Connecter le capteur
4	Manuel d'installation		et carte de contrôle du capteur
5	Vis autotaraudeuse à tête cruciforme (ST3.9*25)	1	Fournir des instructions d'installation
6	Tuyau d'expansion en plastique blanc	4	Fixation du socle
7	Serre-câble	4	Fixation du socle
8	Vis autotaraudeuse à tête cruciforme (ST3.9*10)	4 8	Fils de fixation Fixation des serre-fils
9	Vis autotaraudeuse à tête cruciforme (ST2.9*8)	2	Fixation de la couverture de la boîte et de la base du boîtier d'installation

3 INSTRUCTIONS D'UTILISATION

3.1 Avertissement de sécurité

Cette section décrit des informations de sécurité importantes qui peuvent aider à éviter des blessures ou des dommages matériels à l'utilisateur ou à d'autres personnes.

Pour garantir une utilisation sûre et éviter des blessures et des dommages matériels pour vous et autrui, veillez à respecter les précautions de sécurité suivantes. Le non-respect des précautions de sécurité peut entraîner des accidents.



AVERTISSEMENT

Cette unité peut être utilisée uniquement pour tester les fuites du réfrigérant R32 et n'est pas conçue pour tester les fuites d'autres gaz combustibles. Sinon, cela pourrait provoquer un incendie.

Assurez-vous de couper l'alimentation électrique avant l'installation ou la maintenance. Le faire peut provoquer une décharge électrique.

Ne touchez pas une pièce sous tension avec votre doigt ou un autre objet conducteur. Le faire peut provoquer une décharge électrique.

Le capteur doit être installé de manière fiable conformément aux instructions d'installation et être fermement fixé dans une position facile à entretenir. Sinon, un choc électrique ou un incendie pourrait se produire.

Le capteur doit être installé par des professionnels conformément aux réglementations locales et aux instructions d'installation.

Un RCD doit être installé. Ne pas l'installer peut causer des électrocutions.

L'interrupteur principal de l'alarme de fuite de réfrigérant doit être placé dans une position hors de portée des enfants. Il ne doit pas être obstrué par des objets tels que des rideaux.

En aucun cas l'alarme de fuite de réfrigérant ne peut être démontée ou modifiée. Seules les pièces désignées par le fournisseur de l'appareil peuvent être utilisées pour le remplacement. Sinon, l'alarme ne peut pas fonctionner normalement.

Une fois l'alarme de fuite de réfrigérant installée, elle doit toujours rester allumée à moins qu'elle ne soit entretenue. Sinon, l'alarme ne fonctionnera pas.

Ne bloquez pas l'alarme de fuite de réfrigérant. Sinon, il ne pourra pas détecter les fuites de réfrigérant et un incendie pourrait se produire.

Le signal sonore de l'avertisseur indique une fuite de réfrigérant ou une erreur de l'unité. Si le réfrigérant fuit, un incendie peut se produire. Par conséquent, aérez la zone et dissipez le réfrigérant dès que possible.

Pour vérifier les fuites de réfrigérant, n'utilisez jamais de détecteur de pistolet pulvérisateur (ou tout autre détecteur de flamme nue). Sinon, un incendie pourrait se produire.

En cas de fuite suspecte de réfrigérant, nettoyez et éteignez toutes les flammes nues.

ATTENTION

Le capteur doit être remplacé en cas de fuite ou en cas de fin de durée de vie. Seuls des professionnels peuvent remplacer le capteur.

Lors de l'installation et du débogage du climatiseur, évitez les fuites ou les décharges de réfrigérant. Sinon, l'alarme de fuite de réfrigérant peut déclencher une alarme.

Cette unité est un capteur à semi-conducteur. S'il est exposé à des gaz autres que le réfrigérant, il peut se refléter ou tomber en panne. Par conséquent, veillez à éviter les circonstances suivantes lors de l'installation :

- Vapeur de composé de silicium volatil

Le capteur doit être éloigné des endroits contenant un agent de liaison au silicium, des gels capillaires, du caoutchouc de silicone, du mastic ou d'autres composés de silicium volatils. Si la surface du capteur absorbe une vapeur de composé de silicium, le matériau sensible du capteur sera enveloppé de dioxyde de silicium formé par un composé de silicium décomposé. De cette façon, la sensibilité du capteur est supprimée et irrécupérable.

- Solvants organiques/gaz contenant du chlore
Les composés organiques volatils, l'alcool et les gaz contenant du chlore peuvent provoquer de fausses alarmes par le capteur. Lorsqu'une structure est construite ou reconstruite, la peinture et la cire produisent une grande quantité de solvants organiques. Par conséquent, avant d'installer le capteur, assurez-vous que la zone est sèche et aérée.
- Environnement hautement corrosif
Lorsque le capteur est surexposé à des substances corrosives à haute concentration, telles que le sulfure d'hydrogène, l'oxysulfure, le chlore et le chlorure d'hydrogène, le fil ou le fil chauffant peut se corroder ou être endommagé.
- Pollution causée par les métaux alcalins
Lorsque le capteur est pollué par des métaux alcalins, notamment du brouillard salin, les performances peuvent dériver.

N'utilisez pas le capteur dans les emplacements répertoriés ci-dessous. Sinon, les performances pourraient être sérieusement affectées ou les pièces pourraient être endommagées.

- Endroits où la poussière s'accumule facilement ou qui sont pleins de poussière
- Endroits où du gaz combustible ou d'autres gaz combustibles sont utilisés, comme une cuisine
- Environnements manquant d'oxygène
- Emplacements avec de l'eau, de l'huile ou de la condensation, comme une salle de bain
- Emplacements avec de grandes fluctuations de tension
- Emplacements avec des vibrations excessives où une résonance peut se produire

N'installez pas l'alarme de fuite de réfrigérant dans un endroit exposé à la lumière directe du soleil ou avec une température ambiante supérieure à 55 °C ou inférieure à -20 °C.

Ne placez aucun objet sur l'alarme de fuite de réfrigérant.

Ne frappez pas et ne heurtez pas l'alarme de fuite de réfrigérant.

Ne manipulez pas l'unité si vous avez les mains mouillées.

Évitez d'éclabousser du liquide sur l'alarme de fuite de réfrigérant.



REMARQUE

Nettoyez la surface externe de l'alarme de fuite de réfrigérant une fois par mois pour éviter que la saleté ne bloque l'entrée d'air. Sur les sites d'installation poussiéreux, réduisez de manière appropriée la période de nettoyage. Utilisez un morceau de chiffon sec pour essuyer doucement la surface. N'utilisez pas d'eau, de spray ou de produits chimiques.

Si vous ne savez pas comment utiliser l'appareil, veuillez contacter des professionnels.

3.2 Présentation du produit

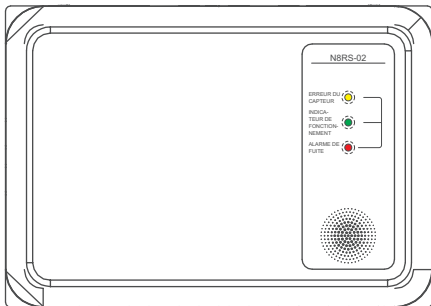

Fonction du capteur de fuite du réfrigérant R32 :

Dans l'espace d'installation d'un Module hydraulique, si le réfrigérant (R32) fuit jusqu'à une certaine concentration, le capteur produit une alarme pour éviter tout risque d'incendie ou d'explosion.

3.3 Descriptions des indicateurs

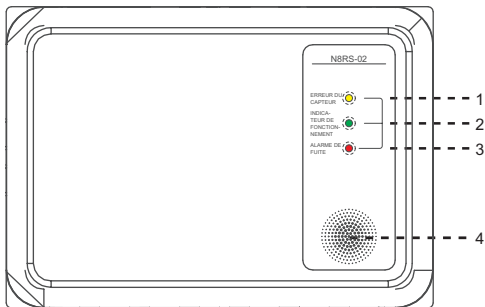

N°	Article	Description
1	LED jaune	Indicateur d'erreur du capteur. Cette LED est allumée/éteinte ou clignote en fonction de l'état du capteur. Lorsque le capteur est défaillant, cette LED clignote ou reste allumée. (Pour plus de détails, voir Pièce jointe I Description de l'erreur à la page 28.)
2	LED verte	Indicateur de fonctionnement. Cette LED est allumée ou éteinte selon l'état du capteur. Il est sur quand le capteur préchauffe et automatiquement se tourne désactivé quand le préchauffage termine.
3	LED rouge	Alarme de fuite. Cette LED clignote ou s'éteint selon l'état du capteur. Il clignote en cas de fuite de réfrigérant.
4	Détecteur de gaz	Les trous détectent le réfrigérant. Ne les bloquez pas et ne placez aucun objet devant eux. Sinon, le capteur échouera.

4 INSTALLATION

4.1 Précautions



AVERTISSEMENT

L'unité doit être installée par un technicien professionnel.

N'installez pas l'appareil lorsqu'il est sous tension. Sinon, un choc électrique se produira.

Utilisez des câbles d'alimentation et des câbles de communication de spécifications appropriées et n'appliquez aucune force externe sur les bornes de câblage.

N'installez pas l'appareil dans un environnement qui l'expose à des matériaux corrosifs, inflammables ou explosifs ou à un brouillard d'huile (comme une cuisine).

N'installez pas l'alarme de fuite de réfrigérant à l'extérieur ou dans un endroit humide et évitez la lumière directe du soleil.

Ne frappez pas, ne jetez pas et ne démontez pas l'appareil au hasard.

Veuillez installer l'alarme de fuite de réfrigérant après avoir terminé la peinture des murs pour empêcher l'eau, la chaux et le sable de pénétrer dans l'alarme.

 **ATTENTION**

Pour garantir une installation correcte, lisez la section « Installation » de ce manuel.

Tous les avertissements fournis ici constituent des précautions de sécurité importantes et doivent être suivis.

4.2 Installation des structures

1. Appuyez sur les boucles avec une icône de tournevis pour séparer la base et ouvrir la couverture supérieur.

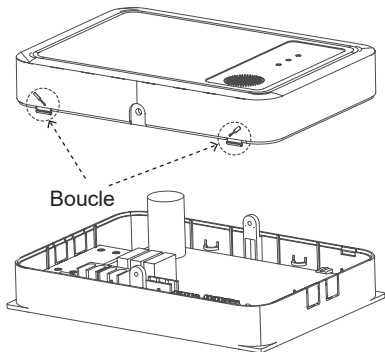

ATTENTION

N'utilisez pas de force excessive lorsque vous soulevez la couverture supérieure pour éviter d'endommager la couverture ou la carte de circuit imprimé.

2. Utilisez les outils et les vis appropriés fournis avec l'appareil pour fixer la base dans la position spécifiée.

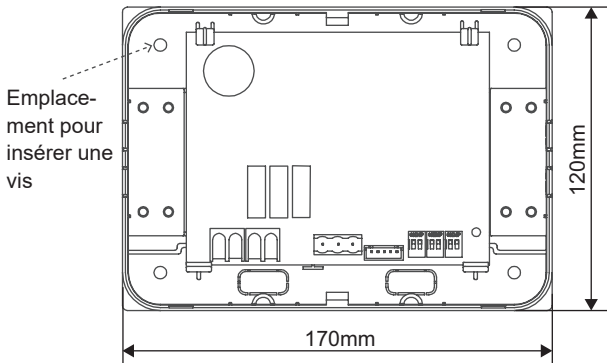

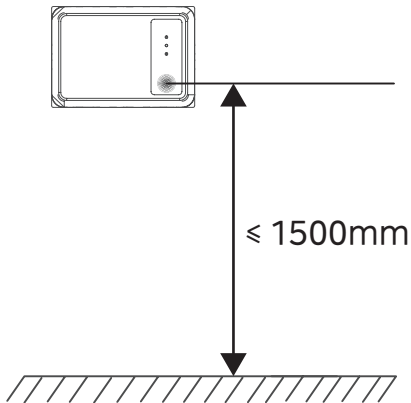

REMARQUE

L'alarme de fuite de réfrigérant doit être installée dans l'espace d'installation du module hydraulique, à pas plus de 1,5 m au-dessus du sol.

4.3 Installation électrique



AVERTISSEMENT

Cet appareil préchauffera pendant trois minutes après sa mise sous tension, puis fonctionnera normalement. Dans un état de fonctionnement normal, aucun indicateur n'est allumé. N'effectuez jamais d'installation, de maintenance ou toute autre opération lorsque l'appareil est allumé en préchauffage ou en état de fonctionnement normal. Assurez-vous de couper l'alimentation électrique avant de procéder aux travaux d'installation ou d'entretien.

Débranchez toutes les alimentations électriques avant d'ouvrir le boîtier de commande d'alarme de fuite de réfrigérant.

Les opérations d'installation, d'inspection ou de maintenance doivent être réalisées par des professionnels. Toutes les pièces et tous les matériaux doivent être conformes aux réglementations en vigueur dans le pays/la région.

L'âme du câble d'alimentation doit être en cuivre et la section transversale du fil ne peut pas être inférieure à 1 mm².

Le câble d'alimentation doit être fixé de manière fiable pour éviter toute contrainte sur les bornes. Ne tirez pas sur le câble d'alimentation avec force ; sinon, le câblage pourrait se desserrer ou les borniers pourraient être endommagés.

Les fils à courant fort tels que les câbles d'alimentation ne peuvent pas être connectés à des fils à courant faible tels que les lignes de communication ; sinon, le produit pourrait être sérieusement endommagé.

Ne pas coller et connecter le câble d'alimentation. La mise à la masse et la connexion du câble d'alimentation peuvent provoquer un échauffement de celui-ci, provoquant ainsi un incendie.

ATTENTION

Ne reliez pas et ne connectez pas la ligne de communication. Le fil de cuivre de communication ne peut pas être ouvertement exposé. Sinon, la communication pourrait être anormale.

Les câbles de connexion entre la carte de contrôle du capteur et la carte de contrôle du module hydraulique doivent être connectés en faisant correspondre les lettres. NE PAS croiser les connexions.

Utilisez le fil fourni avec l'unité comme câble de communication entre la carte de contrôle du capteur et le capteur.

Tous les câbles doivent être correctement fixés.

Avant de mettre l'appareil sous tension, assurez-vous que les câbles sont connectés de manière fiable.

4.3.1 Schéma de connexion

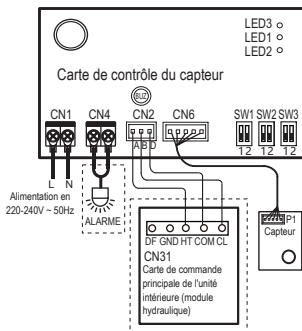

REMARQUE

Les appareils indiqués dans les cases en pointillés du schéma de câblage ne font pas partie de cet appareil. Utilisez des câbles de diamètre approprié pour les connecter conformément aux instructions d'installation.

Le schéma de câblage est uniquement à titre de référence et peut varier en fonction du produit réel.

AVERTISSEMENT

Le réglage des commutateurs SW1, SW2 et SW3 est interdit. Sinon, l'avertisseur et les indicateurs du capteur de fuite de réfrigérant ne pourront pas générer d'alarme, ce qui pourrait entraîner un accident.

N°	Port	Attribut	Description
1	CN1	Entrée	Entrée d'alimentation 220–240 V~ 50 Hz
2	CN4	Sortie	Tension de sortie 220–240 V~, courant de sortie maximal 1 A. Connexion à un ventilateur de décharge d'air ou à une alarme supplémentaire, qui peut être liée lorsqu'une fuite de réfrigérant est détectée
3	CN2-D	Sortie	Communication avec le module hydro, connecté au terminal CN31-COM
	CN2-B	Sortie	Communication avec le module hydro, connecté au terminal CN31-CL, sortie en cas de panne du capteur de fuite de réfrigérant R32
	CN2-A	Sortie	Communication avec le module hydro, connecté au terminal CN31-HT, sortie en cas de fuite de réfrigérant R32
4	CN6	Entrée	Communiquer avec le capteur et recevoir les signaux du capteur
5	S1	Bouton	Réinitialisation manuelle après que le capteur de fuite de réfrigérant ait produit une alarme

4.3.2 Connexion du câble d'alimentation



AVERTISSEMENT

Le capteur de fuite de réfrigérant doit être alimenté en permanence pour fonctionner normalement. Veuillez utiliser une alimentation sans coupure.

L'âme du câble d'alimentation doit être en cuivre et la section transversale du fil ne peut pas être inférieure à 1 mm².

Le fil de cuivre ne peut pas être exposé, car cela pourrait provoquer un court-circuit. Assurez-vous que le câble d'alimentation est correctement connecté.

Ne connectez pas le câble d'alimentation au port CN4.

4.3.3 Guide de câblage du câble d'alimentation

Méthode de câblage 1 : Utilisez des bornes de type rond répondant aux spécifications correctes pour connecter la borne d'alimentation CN1. Faites passer le câble d'alimentation à travers le trou situé à gauche de l'alarme de fuite de réfrigérant et fixez le câble avec le serre-fil pour éviter d'exercer une pression sur les bornes.

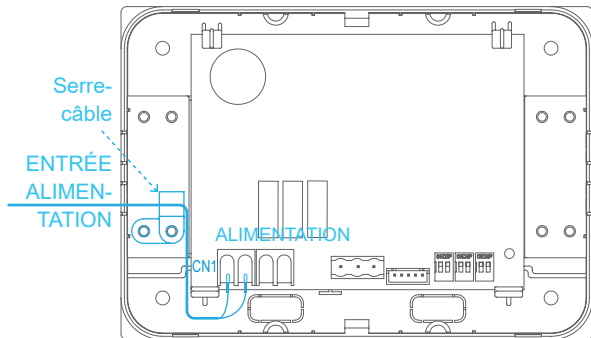



AVERTISSEMENT

Le câble ne peut entrer en contact avec aucun composant de la carte mère.

Méthode de câblage 2 : Utilisez des bornes de type rond répondant aux spécifications correctes pour connecter la borne d'alimentation CN1. Faites passer le câble d'alimentation à travers le trou de la base de l'alarme de fuite de réfrigérant et fixez le câble à la base avec un serre-câble pour éviter d'exercer une pression sur les bornes.

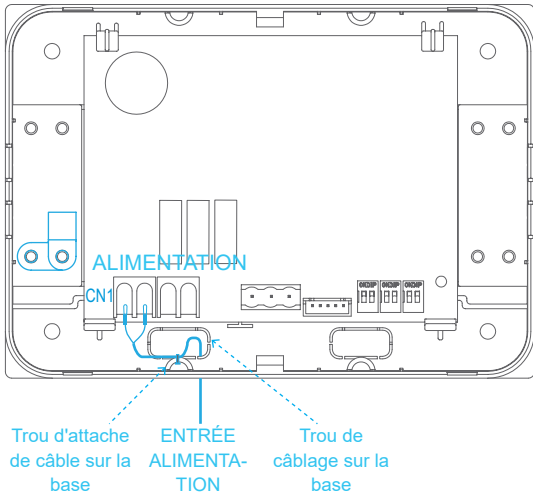

4.3.4 Câblage du port CN4 (facultatif)

Le port CN4 est utilisé pour connecter un dispositif de ventilation ou un dispositif d'alarme supplémentaire, qui peut être déclenché pour s'activer lorsqu'une fuite de réfrigérant est détectée. Cette fonction est facultative et l'utilisateur peut installer l'appareil en fonction de ses besoins réels.

Il est recommandé que le son de l'avertisseur de l'alarme de fuite de réfrigérant soit supérieur d'au moins 15 dB(A) au bruit de fond. Si le bruit de fond dans la pièce est élevé, un dispositif d'alarme supplémentaire est recommandé et peut être connecté au port CN4.



AVERTISSEMENT

La tension de sortie nominale du port CN4 est de 220–240 V et le courant de sortie maximal est de 1 A. La surcharge n'est pas autorisée.

Ne connectez pas le câble d'entrée d'alimentation à ce port. Sinon, l'appareil ne pourra pas fonctionner normalement.

Utilisez un terminal de type rond approprié pour vous connecter à ce port d'alarme. L'âme du câble de raccordement doit être en cuivre et la section du fil ne doit pas être inférieure à 1 mm².

 **ATTENTION**

Si aucun dispositif d'alarme supplémentaire n'est installé, ne connectez aucun câble à ce port.

Le port CN4 n'a aucune sortie dans son état de fonctionnement normal et fournit un courant fort en cas d'alarme de fuite.

4.3.5 Guide de câblage d'un appareil de ventilation ou d'alarme

Méthode de câblage 1 : Faites passer le câble à travers le trou à gauche de l'alarme de fuite de réfrigérant jusqu'aux bornes de CN4 et fixez le câble avec le serre-fil pour éviter d'exercer une contrainte sur les bornes. Connectez l'autre extrémité du câble à l'extrémité d'entrée d'alimentation d'un dispositif de ventilation ou d'alarme.

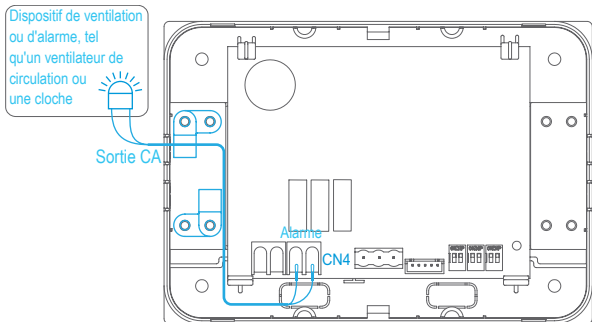

=

Méthode de câblage 2 : Faites passer le câble à travers le trou de la base de l'alarme de fuite de réfrigérant jusqu'aux bornes de CN4, et fixez le câble à la base avec un serre-câble pour éviter toute contrainte sur les bornes. Connectez l'autre extrémité du câble à l'extrémité d'entrée d'alimentation d'un dispositif de ventilation ou d'alarme.

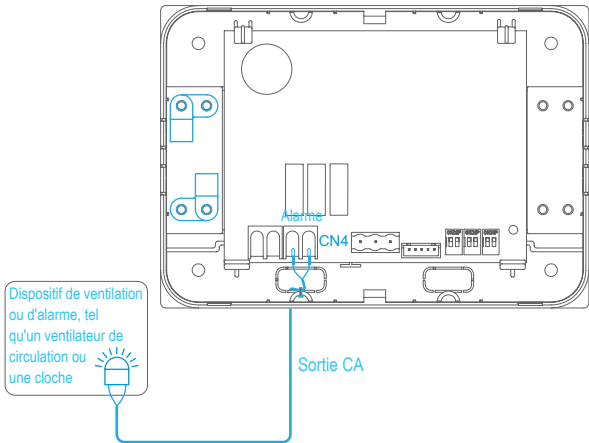

4.3.6 Raccordement des câbles de communication



AVERTISSEMENT

Ne connectez pas le câble de communication lorsque l'appareil est sous tension. Sinon, la carte de circuit imprimé sera endommagée.

Ne connectez pas le câble d'alimentation (haute tension) à la borne de communication (basse tension). Sinon, la carte de circuit imprimé sera endommagée.

Les bornes des câbles de communication du CN2 doivent être connectées aux bornes portant les lettres correspondantes de la carte de contrôle du module hydraulique. Les connexions croisées sont interdites. Sinon, la communication échouera.

Une carte de contrôle de capteur peut être connectée avec une seule carte de contrôle. La connexion d'une carte de contrôle de capteur avec plusieurs cartes d'adaptateur de communication entraînera une surcharge et endommagera la carte de circuit imprimé.

 **ATTENTION**

Un fil de communication n'est pas inclus et doit être configuré par l'utilisateur.

Il est recommandé d'utiliser comme câble de communication un câble flexible ordinaire gainé de PVC avec une section transversale d'au moins 0,75 mm².

Guide de câblage d'un câble de communication

Méthode de câblage 1 : Connectez un câble de communication aux bornes A, B et D de CN2 de l'alarme de fuite de réfrigérant, faites passer le fil à travers le trou à droite de la base, le long du bord interne du capteur et aux bornes de câblage HT, Com et CL de CN31 sur la carte de contrôle. Fixez le fil avec le serre-fil pour éviter d'exercer une pression sur les bornes.

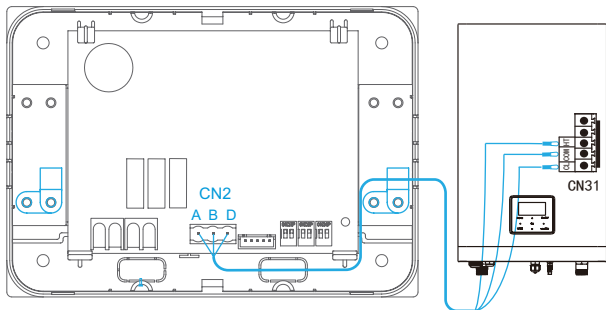

Méthode de câblage 2 : Faites passer le câble de communication à travers le trou situé à la base de l'alarme de fuite de réfrigérant jusqu'aux bornes HT, Com et CL de CN31 sur la carte de contrôle du module hydraulique. Fixez le câble à la base avec un serre-câble pour éviter d'exercer une pression sur les bornes.

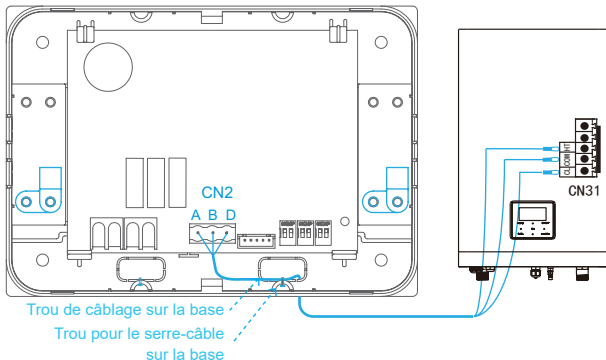

4.4 Installation du capteur

AVERTISSEMENT

Ne connectez pas le câble du capteur lorsque l'appareil est sous tension.

ATTENTION

Utilisez le fil fourni avec l'appareil comme câble de connexion du capteur.

Assurez-vous que le câble n'est pas coincé lors du bouclage de la couverture supérieur et du capuchon inférieur.

4.4.1 Guide de câblage du capteur

Étape 1 : Sortez le capteur de l'emballage, connectez la plus petite extrémité du câble de connexion à la borne du capteur P1.

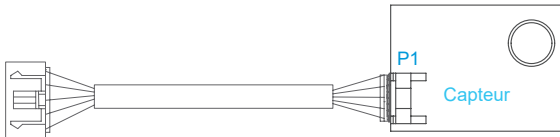

Étape 2 : Installez le capteur dans la fente du couvercle supérieur, le détecteur du capteur étant aligné avec l'entrée d'air du couvercle. Connectez l'autre extrémité du câble de connexion au CN6 sur la carte de contrôle du capteur et fermez la couverture.

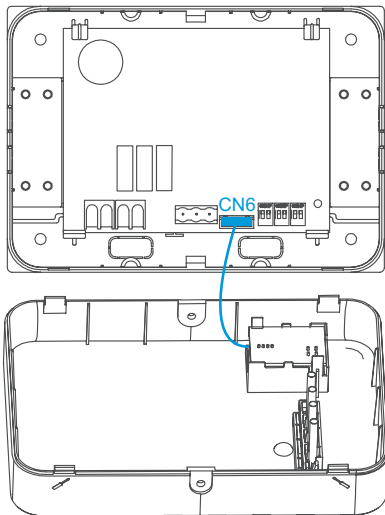

4,5 Débogage

4.5.1 Précautions de débogage

- Le personnel d'installation et de débogage doit fonctionner conformément aux réglementations pertinentes du pays/de la région locale.
- Le débogage doit être effectué par des professionnels. Ne débogez pas l'unité par vous-même.
- Effectuer un test de fonctionnement d'alarme de fuite de réfrigérant une fois que le système de climatisation et l'alarme sont installés et peuvent être mis sous tension.
- Effectuez les étapes de débogage ci-dessous pour confirmer que l'alarme de fuite de réfrigérant fonctionne correctement.

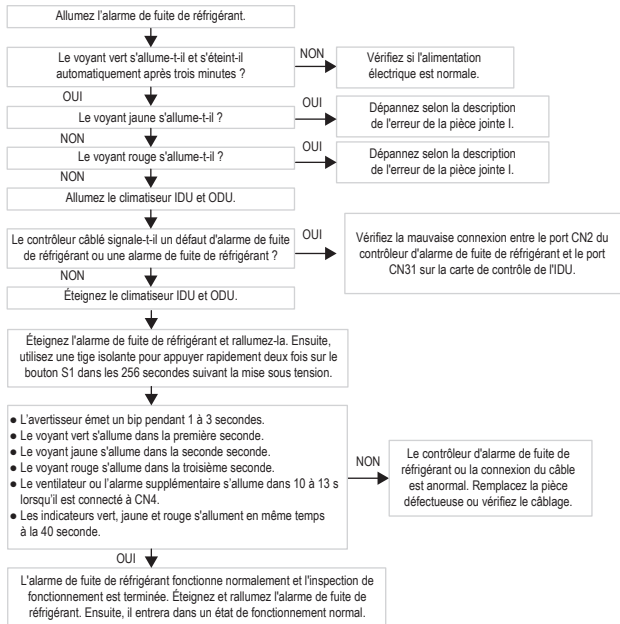

4.6 Description de l'erreur de la pièce jointe I



AVERTISSEMENT

En cas d'alarme de fuite, aérez immédiatement la zone, dissipez le réfrigérant et éteignez toutes les flammes nues. Ensuite, contactez le personnel de maintenance après-vente professionnel pour confirmer et corriger le défaut.

Pour toute exception qui se produit, contactez le personnel de maintenance après-vente professionnel pour le dépannage.

Demandez à des professionnels d'entretenir l'unité et de remplacer les pièces.

Seules les pièces désignées par Frigicoll peuvent être utilisées pour le remplacement.

Une fois l'alarme de fuite de réfrigérant installée, elle doit toujours être allumée à moins qu'elle ne soit entretenue. Sinon, l'alarme ne peut pas fonctionner.

4.6.1 Diagnostic de l'état ou des défauts de l'alarme de fuite de réfrigérant

N°	État de l'alarme de fuite de réfrigérant						Code d'erreur IDU	Description de l'état	Solution
	LED verte	LED jaune	LED rouge	Avertisseur sonore	CN2-A	CN2-B			
1	Éteint	Éteint	Clignote 1 s toutes les 1 s	Activée	Sortie	Aucune sortie	Sortie	A1	<p>Alarme de fuite : La fuite de réfrigérant ou d'autres gaz d'interférence à haute concentration font que l'alarme génère une alarme de fuite.</p> <ol style="list-style-type: none"> 1. Aérez immédiatement la pièce et éteignez toutes les flammes nues. Contactez un personnel professionnel pour confirmer et corriger le défaut. 2. Après confirmation et maintenance, assurez-vous que le réfrigérant et les gaz d'interférence à haute concentration présents dans la pièce sont complètement évacués et remplacez le capteur. 3. Allumez l'alarme de fuite de réfrigérant et utilisez une tige isolante pour appuyer sur le bouton S1 pendant 10 secondes afin de réinitialiser l'unité, comme décrit dans l'Annexe II. Si tous les indicateurs s'allument pendant 2 secondes et s'éteignent en même temps, l'unité a été réinitialisée avec succès. 4. Assurez-vous que le défaut de l'IDU est réinitialisé (voir le manuel de l'IDU) et effectuez les étapes de débogage pour confirmer que l'alarme de fuite de réfrigérant fonctionne correctement.
2	Éteint	Clignote 1 s toutes les 6 s	Éteint	Activée	Aucune sortie	Sortie	Aucune sortie	A2	<p>Alarme de défaut : Échec de communication du capteur. La connexion entre le port CN6 de la carte de contrôle du capteur et le port P1 du capteur peut être desserrée. Alternativement, le circuit de communication entre la carte de contrôle du capteur et le capteur est défectueux.</p> <ol style="list-style-type: none"> 1. Contactez un professionnel pour confirmation et entretien. 2. Une fois la cause du défaut confirmée : <ul style="list-style-type: none"> • En cas de mauvaises connexions, connectez le câble correctement. Ensuite, l'erreur sera automatiquement effacée. N'effectuez plus les étapes 3 et 4. • En cas de panne de capteur, installez un nouveau capteur et effectuez les étapes 3 et 4. • En cas de panne de la carte de commande du capteur, remplacez la carte de contrôle du capteur et le capteur, puis effectuez les étapes 3 et 4. 3. Allumez l'alarme de fuite de réfrigérant et utilisez une tige isolante pour appuyer sur le bouton S1 pendant 10 secondes afin de réinitialiser l'unité, comme décrit dans l'Annexe II. Si tous les indicateurs s'allument pendant 2 secondes et s'éteignent en même temps, l'unité a été réinitialisée avec succès. 4. Assurez-vous que le défaut de l'IDU est réinitialisé (voir le manuel de l'IDU) et effectuez les étapes de débogage pour confirmer que l'alarme de fuite de réfrigérant fonctionne correctement.

3	Éteint	Clignote 1 s toutes les 3 s	Éteint	Activée	Aucune sortie	Sortie	Aucune sortie	A2	Alarme défaut : fin de vie du capteur	<p>1. Demandez à un professionnel de remplacer le capteur.</p> <p>2. Allumez l'alarme de fuite de réfrigérant et utilisez une tige isolante pour appuyer sur le bouton S1 pendant 10 secondes afin de réinitialiser l'unité, comme décrit dans l'Annexe II. Si tous les indicateurs s'allument pendant 2 secondes et s'éteignent en même temps, l'unité a été réinitialisée avec succès.</p> <p>3. Assurez-vous que le défaut de l'IDU est réinitialisé (voir le manuel de l'IDU) et effectuez les étapes de débogage pour confirmer que l'alarme de fuite de réfrigérant fonctionne correctement.</p>
4	Éteint	Clignote 1 s toutes les 1 s	Éteint	Activée	Aucune sortie	Sortie	Aucune sortie	A2	Alarme de défaut : défaut de capteur	<p>1. Demandez à un professionnel de remplacer le capteur.</p> <p>2. Allumez l'alarme de fuite de réfrigérant et utilisez une tige isolante pour appuyer sur le bouton S1 pendant 10 secondes afin de réinitialiser l'unité, comme décrit dans l'Annexe II. Si tous les indicateurs s'allument pendant 2 secondes et s'éteignent en même temps, l'unité a été réinitialisée avec succès.</p> <p>3. Assurez-vous que le défaut de l'IDU est réinitialisé (voir le manuel de l'IDU) et effectuez les étapes de débogage pour confirmer que l'alarme de fuite de réfrigérant fonctionne correctement.</p>
5	Éteint	Allumé fixe	Éteint	Activée	Aucune sortie	Sortie	Aucune sortie	A2	Alarme de défaut : défaut EEPROM de la carte de contrôle du capteur	<p>1. Demandez à un professionnel de remplacer à la fois la carte de contrôle du capteur et le capteur.</p> <p>2. Allumez l'alarme de fuite de réfrigérant et utilisez une tige isolante pour appuyer sur le bouton S1 pendant 10 secondes afin de réinitialiser l'unité, comme décrit dans l'Annexe II. Si tous les indicateurs s'allument pendant 2 secondes et s'éteignent en même temps, l'unité a été réinitialisée avec succès.</p> <p>3. Assurez-vous que le défaut de l'IDU est réinitialisé (voir le manuel de l'IDU) et effectuez les étapes de débogage pour confirmer que l'alarme de fuite de réfrigérant fonctionne correctement.</p>

6	Éteint	Éteint	Éteint	Éteint	Éteint	Aucune sortie	Aucune sortie	Aucune sortie	A2	Arrêt de l'alarme de fuite de réfrigérant ou mauvaise connexion : Lorsque l'IDU est connecté à une alimentation électrique, cette erreur peut être provoquée par une mise hors tension de l'alarme de fuite de réfrigérant ou par une mauvaise connexion entre le port CN2-B ou CN2-D sur la carte de contrôle du capteur et le port CN31-COM ou CN31-CL sur la carte d'extension de l'IDU.	Demandez à un professionnel de vérifier l'alimentation électrique et le câblage et de remédier au défaut.
7	Éteint	Éteint	Éteint	Éteint	Éteint	Aucune sortie	Aucune sortie	Aucune sortie	A1	Mauvaise connexion : Lorsque l'IDU est connecté à une alimentation électrique, cette erreur peut être provoquée par une mauvaise connexion entre le port CN2-A du contrôleur d'alarme de fuite de réfrigérant et le port CN5-A de la carte de contrôle de l'IDU.	Demandez à un professionnel de vérifier l'alimentation électrique et le câblage et de remédier au défaut.
8	Activée	Éteint	Éteint	Éteint	Éteint	Aucune sortie	Aucune sortie	Aucune sortie	Normal	Préchauffage à la mise sous tension ou surveillance normale : Le voyant vert reste allumé pendant 3 minutes pendant la période de préchauffage après la mise sous tension de l'appareil. Alternativement, il reste allumé pendant 2 minutes pendant une surveillance normale.	L'unité est dans un état normal et aucun traitement n'est requis.
9	Éteint	Éteint	Éteint	Éteint	Éteint	Aucune sortie	Aucune sortie	Aucune sortie	Normal	Surveillance normale : Lorsque l'IDU est connecté à une alimentation électrique et que le contrôleur câblé ne signale pas d'erreur A1 ou A2, l'alarme de fuite de réfrigérant est dans un état de surveillance normal.	

ATTENTION

Lorsque l'alarme de fuite de réfrigérant déclenche une alarme, elle est exposée à un gaz de réponse à haute concentration, ce qui détériorera la sensibilité du capteur. Il convient donc de le remplacer par un nouveau capteur.

Lorsque le bouton S1 est enfoncé pendant 10 secondes et que le capteur est réinitialisé, les données de comptage de la durée de vie du capteur sont effacées. Pour garantir des données précises sur la durée de vie, réinitialisez un nouveau capteur.

Lorsque l'avertisseur émet un bip, utilisez une tige isolante pour appuyer sur le bouton S1 pendant 3 secondes pour le couper (assurez-vous de ne pas appuyer sur le bouton pendant 10 secondes). Si le signal d'alarme persiste, l'avertisseur retentira à nouveau une heure plus tard.

Si toutes les précautions de sécurité sont respectées, la durée de vie maximale recommandée du capteur est de 10 ans. Lorsque l'avertisseur émet un bip et que les voyants jaune et rouge clignotent alternativement, le capteur a atteint la fin de sa durée de vie. Veuillez contacter le distributeur ou le personnel après-vente pour installer un nouveau capteur.

4.7 Instructions de réinitialisation de l'Annexe II



AVERTISSEMENT

N'utilisez pas directement votre main et n'utilisez pas d'objet conducteur pour contacter le bouton S1. Le faire peut provoquer une décharge électrique.

Seuls les professionnels peuvent appuyer sur le bouton S1.

Réinitialisation en cas d'échec

Étape 1 : Ouvrez la couverture supérieur du boîtier de commande d'alarme de fuite de réfrigérant conformément aux instructions d'installation. Ne tirez pas avec force sur la couverture supérieur, car le capteur est installé sur la couverture. Sinon, le port de connexion pourrait être endommagé.

Étape 2 : Le personnel de maintenance porte des gants isolants et utilise une tige isolante pour appuyer et maintenir le bouton pendant 10 secondes. Ensuite, les indicateurs vert, jaune et rouge s'allument tous pendant 2 secondes et s'éteignent, indiquant que la réinitialisation a réussi.

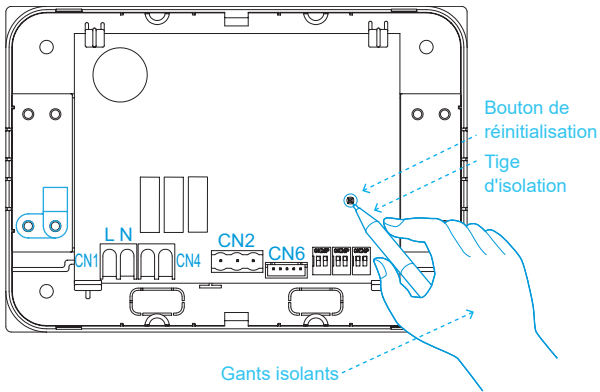

16126000A31001 V.A

frigicoll

OFICINA CENTRAL
Blasco de Garay, 4-6
08960 Sant Just Desvern
Barcelona
Tel. 93 480 33 22
<http://home.frigicoll.es>

BUREAU CENTRAL
Parc Silic-Immeuble Panama
45 rue de Villeneuve
94150 Rungis
Tel. +33 9 80 80 15 14
<http://home.frigicoll.fr>